



TABLE DES MATIÈRES

INTRODUCTION	2
CONFIGURATION DU QUINTEZZ XT-8000 PRO.....	3
INSTALLATION.....	4
FONCTIONNEMENT DU RADAR & LASER.....	5
FONCTIONNEMENT DU DETECTEUR XT-8000 PRO.....	5
ENTRETIEN	7
REPLACER LE FUSIBLE.....	7
GARANTIE.....	8



FR

INTRODUCTION

Félicitations!

Vous venez d'acquérir un des détecteurs radar/laser les plus sophistiqués du monde.

Lisez attentivement le manuel d'utilisation avant de procéder à l'installation. Toutes les instructions doivent être suivies pour garantir un fonctionnement optimal et une utilisation sans problèmes de votre détecteur de radar QUINTEZZ XT-8000 Pro.

Le détecteur de radar peut être installé à l'avant de la voiture (p.ex. dans le trou de la grille). Il faut seulement installer un petit indicateur de signaux dans la voiture. Cela rend la solution incorporée très sophistiquée, utilisable avec des pare-brises dotés d'un film métallique et presque invisible.

Le fait de posséder un détecteur radar ne vous autorise pas à dépasser les limites de vitesse. Il sert uniquement à vous protéger de pièges à revenus ou de moments d'inattention au volant, qui sont à l'origine de procès verbaux pour excès de vitesse. Roulez toujours prudemment!

Veillez bien noter que les détecteurs de radar et laser ne sont pas autorisés dans tous les pays. Veuillez consulter les autorités locaux avant l'utilisation.





FR

CONFIGURATION DU QUINTEZZ XT-8000 PRO

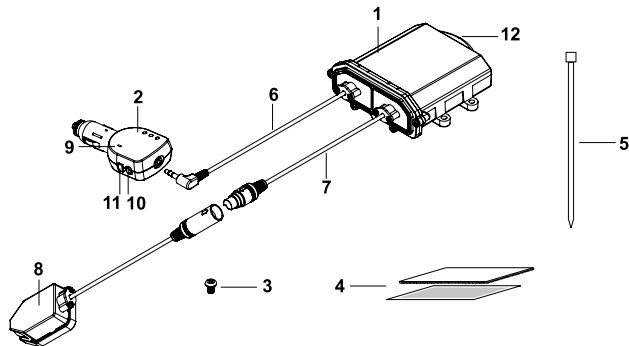

1. Détecteur de radar
2. Indicateur de signaux
3. Des vis
4. Bande velcro pour la fixation
5. Des pinces de câble
6. Câble de connexion entre le détecteur de radar et l'indicateur de signaux
7. Câble pour extension de la détection de laser
8. Œil laser
9. Haut-parleur
10. Bouton de mise en sourdine (MUTE/MODE)
Met en marche le fonctionnement insonore, par quoi le signal audio est désactivé pendant 5 secondes.
11. Bouton City
Met en marche la sensibilité réduite du radar en roulant dans la ville.
12. Fenêtre de réception Radar

3





FR

INSTALLATION

A. INSTRUCTIONS GÉNÉRALES

- Placez le détecteur de telle façon que la fenêtre de réception / le capteur ait une vue libre sur la route.
- L'appareil peut être placé avec une déviation horizontale maximale de 25° sans avoir une influence notable sur le fonctionnement de l'appareil.
- Ne mettez l'appareil pas directement derrière des objets métalliques, tout obstacle est à éviter.
- La place de fixation la plus recommandée est horizontalement, juste au-dessus ou en bas de la plaque d'immatriculation, avec une vue claire vers le devant.
- Contrôlez s'il est possible de connecter le câble entre la position recommandée du détecteur de radar et la position recommandée de l'indicateur de signaux. La longueur du câble est de 5 mètres.

B. FIXATION

Le détecteur de radar doit être installé sur la place choisie. La meilleure façon est de visser le détecteur de radar dans la voiture. La bande velcro de fixation ne suffit pas pour la fixation; elle sert comme matériel de fixation supplémentaire avec les vis ou pour un usage sur une place où le détecteur de radar est déjà installé dans la voiture, p. ex. dans le trou de la grille en face.

Installation du câble

Le câble du détecteur de radar avec la fiche de connexion pour allume-cigares doit être installé et guidé vers l'intérieur de la voiture, vers le contact d'allume-cigares. L'autre câble du détecteur de radar sert pour une extension de la détection de laser.

Installation de l'indicateur de signaux

L'indicateur de signaux est intégré dans la fiche de connexion pour allume-cigares. Cela facilite l'interruption de courant, ou une indication qu'un détecteur de radar a été installé dans la voiture. Le XT-8000 Pro est conçu pour fonctionner sur le réseau électrique normal de 12V dans la voiture. Enlevez la fiche de connexion pour allume-cigares et installez l'indicateur de signaux dans le contact d'allume-cigares.



FR

FONCTIONNEMENT DU RADAR & LASER

A. PRINCIPE DE FONCTIONNEMENT D'UN RADAR

Le procédé qui permet de déterminer la vitesse d'un véhicule est en principe relativement simple. Il repose sur l'émission d'un faisceau de micro-ondes en direction d'un véhicule approchant. Une partie du faisceau est renvoyée par la cible et captée par le radar émetteur. La fréquence du signal réfléchi varie proportionnellement en fonction de la vitesse du véhicule. Ce phénomène est connu sous le nom d'effet Doppler. Le radar détermine la vitesse du véhicule en fonction de la différence de fréquence entre le signal réfléchi et le signal émis.

B. FRÉQUENCE RADAR

Le QUINTEZZ XT-8000 Pro peut détecter 12 bandes radar :

Bande X 10.50 GHz	Bande Ka Étroite et Bande Ka Large 34.0 GHz
Bande X10.525 GHz	Bande Ka Étroite et Bande Ka Large 34.30 GHz
Bande X 10.60 GHz	Bande Ka Étroite et Bande Ka Large 34.36 GHz
Bande K 24.10 GHz	Bande Ka Large 34.70 GHz
Bande K 24.125 GHz	Bande Ka Large 35.50 GHz
Bande K 24.150 GHz	Laser

FONCTIONNEMENT DU DETECTEUR XT-8000 PRO

A. TEST AUTOMATIQUE

Quand le détecteur est activé par la connexion de l'indicateur de signaux avec le contact d'allume-cigares, il procédera immédiatement à un auto-test. Pendant le test, on montre les différentes phases et les différents tons seront activés. Quand le test est terminé, l'indicateur lumineux P/C (de Power) s'allumera.

B. ALARME RADAR ET LASER

Le détecteur identifie la bande sur laquelle le signal est reçu par moyen de différents sons et indications LED.

5



FR

C. MODE SILENCIEUX (MUTE)

Lorsque le détecteur identifie un signal radar, vous avez la possibilité de couper l'alarme sonore en appuyant sur le bouton Mute/Mode. Après 5 secondes, le mode silencieux (MUTE) sera désactivé automatiquement. Vous ne devez pas reprogrammer l'appareil.

D. SÉLECTION DES BANDES

Appuyez pendant 3 secondes sur le bouton Mute/Mode afin de sélectionner les bandes que vous souhaitez activer.

Mode	Bande	X-Led	K-Led
1	X, K, Ka Large	Allumé	Éteint
2	X, K, Ka Étroite	Éteint	Allumé
3	K, Ka Large	Allumé	Allumé
4	K, Ka Étroite	Clignote	Éteint
5	K	Éteint	Clignote
6	Ka Étroite	Clignote	Clignote

Si vous n'appuyez pas sur un bouton pendant 3 secondes, la dernière sélection est sauvegardée.

E. BOUTON CITY

Appuyez sur ce bouton afin d'activer le mode City (Ville). La sensibilité du radar est réduite afin d'éliminer la plupart des faux signaux comme p. ex. des portes automatiques dans les villes. L'indicateur lumineux P/C clignote quand le mode City (Ville) est activé.

F. IDENTIFICATION DES ALARMES

- ! Bip lent, mais le rythme accroit rapidement.
- RÉAGIR IMMÉDIATEMENT = Probablement contrôle radar.



FR

- ! Un seul bip.
- PRUDENCE = Probablement un faux signal, mais risque de radar à impulsions.
- ! Bip rapide sans rythme d'approche.
- RÉAGIR IMMÉDIATEMENT = Radar est proche, mais est soudain activé.
- ! Bip lent à l'approche d'un pont ou d'une pente, le rythme accélère lorsque vous approchez.
- RÉAGIR IMMÉDIATEMENT = Probablement radar de l'autre côté.
- ! Bip faible, bref ou série de signaux.
- PRUDENCE = Probablement un faux signal.

ENTRETIEN

Pour assurer le bon fonctionnement de votre détecteur, suivez les conseils suivants:

- N'exposez jamais le détecteur à l'humidité.
- Déconnectez le câble ou éteignez l'appareil lorsque vous ne l'utilisez pas.

Quand votre détecteur ne fonctionne plus du tout (pas de test lors de la mise sous tension), nous vous conseillons d'exécuter les contrôles suivants:

- Les deux extrémités du câble d'alimentation sont-elles connectées?
- Contrôlez le fusible.
- La douille de l'allume-cigares, est-elle propre et sans corrosion?

REEMPLACER LE FUSIBLE

Le remplacement du fusible se fait sans outils.

- Enfoncez la tête du porte-fusible et tournez-la environ 30° dans le sens contraire aux aiguilles d'une montre. Vous pouvez maintenant soulever la tête.
- Retirez le fusible et remplacez-le par un modèle identique si nécessaire. Le bout argenté est muni d'un petit ressort qui peut se détacher lorsque vous retirez le fusible. Introduisez d'abord le fusible et puis le petit ressort.
- Remettez la tête sur le porte-fusible. Enfoncez-la environ 30° dans le sens des aiguilles d'une montre.

7



FR

REMARQUE :

- En omettant d'enfoncer la tête avant de la tourner, vous pouvez endommager le porte-fusible. L'utilisation d'une pince peut également entraîner des dommages.
- Le schéma montre le sens dans lequel il faut tourner la tête lorsque vous réassemblez le porte-fusible.

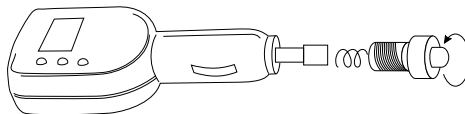

GARANTIE

QUINTEZZ est une marque déposée de TE-Group NV.

La marque de QUINTEZZ est synonyme de produits de qualité supérieure et d'un service après-vente excellent. C'est la raison pour laquelle QUINTEZZ garantit ce produit contre tout défaut de matériel ou de fabrication pour une période de **deux (2) ans** à compter de la date d'achat initiale.

Les conditions de cette garantie et l'étendue de la responsabilité de QUINTEZZ en vertu de cette garantie sont les suivantes:

- Cette garantie ne s'applique qu'à l'acheteur original du produit et n'est pas transférable à aucun autre acheteur subséquent.
- Pendant la période de la garantie, la seule responsabilité de QUINTEZZ sera de réparer ou de remplacer, à son choix, toute pièce défectueuse du produit si ce sera nécessaire à cause d'un mauvais fonctionnement ou d'une panne quelconque, malgré un usage normal et des conditions normales. Les frais de la réparation et/ou des pièces ne seront pas à la charge du client.
- Il vous faut envoyer le produit à un centre de service autorisé dans son emballage original et complet, transport prépayé. QUINTEZZ n'assumera aucune responsabilité pour des pertes ou des dommages pendant le transport.
- Si ce produit doit être réparé ou remplacé durant la période de la garantie, il doit être accompagné de (a) une preuve



FR

d'achat (p.e. contrat de vente daté) ; (b) une spécification écrite du (des) défaut(s) ; (c) l'adresse de l'expéditeur et un numéro de téléphone.

- Cette garantie ne s'applique pas et est annulée dans les cas suivants:
 - (a) Produits qui ont été soumis à réparation non autorisée, installation incorrecte, entretien inadéquat, modifications non autorisées ou tous autres actes qui ne sont pas la faute de QUINTEZZ; (b) Produits qui ont été soumis à mauvaise utilisation, abus, négligence, mauvais traitement et stockage, accident ou dommages physiques; (c) Produits qui ont été exposés à feu, eau, humidité excessive, sable, saleté, changements de température extrêmes ou toutes autres conditions indépendantes du contrôle de QUINTEZZ; (d) Produits qui ont été utilisés avec des accessoires non approuvés par QUINTEZZ; (e) Produits dont le numéro de série a été modifié, rendu illisible ou enlevé; (f) Produits qui ont été ouverts, changés, réparés ou modifiés par un centre de service non autorisé.
- Exclus de toute garantie sont des produits consommables nécessitant un remplacement résultant d'une usure ou d'un bris normal, tels que des batteries, des oreillettes, des couvertures décoratives et d'autres accessoires.
- Cette garantie vous procure des droits spécifiques, et vous pourriez avoir d'autres droits qui varient d'un pays à l'autre.

